

CHIMENEA ELÉCTRICA DE TRES CARAS

MANUAL DE USUARIO



SUPERB 33/40/50/60

Chimenea eléctrica empotrada

AC 220-240V 50Hz 1400-1600W



ADVERTENCIA

Antes de conectar o usar desde el dispositivo, **lea y entienda el manual completo del usuario**, incluida **toda la información de seguridad**. El incumplimiento de estas instrucciones puede **provocar incendios, descargas eléctricas o lesiones graves**.



¡ATENCIÓN!

Guarde esta guía del usuario para uso posterior. En caso de venta o entrega del dispositivo, **será necesario adjuntar estas instrucciones**.



INSTRUCCIONES IMPORTANTES DE SEGURIDAD:

ADVERTENCIA

Quando utilice dispositivos eléctricos, siga siempre las precauciones básicas para reducir el riesgo de incendio, descarga eléctrica y lesiones personales, incluyendo los siguientes consejos:

- Lea todas las instrucciones antes de usar este dispositivo.
- El dispositivo se calienta durante su funcionamiento. Para evitar quemaduras, no toque las superficies calientes. Si está disponible, use las asas para trasladar el dispositivo. Mantenga los materiales combustibles como muebles, almohadas, ropa de cama, documentos, ropa y cortinas al menos a 1 m de la parte frontal del dispositivo. Mantenga todos estos objetos alejados de los laterales y la parte trasera del dispositivo. Para evitar el sobrecalentamiento, no cubra nada como electrodomésticos.
- Se debe tener especial cuidado cuando el dispositivo de calefacción se utiliza cerca de niños o personas discapacitadas y cuando se deja desatendido.
- El dispositivo no utilizado debe desconectarse de la fuente de alimentación.
- No encienda el dispositivo con un cable o enchufe dañado, o en el caso de un mal funcionamiento del dispositivo, o tras caer. Devuelva el dispositivo a un centro de servicio autorizado para su inspección, ajuste eléctrico o mecánico, o reparación.
- El dispositivo está diseñado solamente para uso en interiores.
- No utilice el dispositivo en baños, lavanderías y espacios similares. Nunca coloque el dispositivo donde pueda caer en una bañera u otro tanque de agua.
- No ponga el cable de alimentación debajo de la alfombra. No cubra el cable con alfombras, aceras u otros revestimientos. Mantenga el cable alejado de lugares frecuentados para que nadie tropiece con él.
- Para desconectar el dispositivo, apague todas las luces (posición "OFF") y luego desenchufe el cable de la toma de corriente.
- No coloque ni permita que ningún objeto entre en las aberturas de ventilación y los orificios de ventilación, ya que esto podría causar descargas eléctricas, incendios o daños al dispositivo.
- Para evitar el riesgo de incendio, no bloquee las entradas y salidas de aire. No utilice el dispositivo en superficies blandas, como una cama, donde se puedan bloquear las aberturas.
- La chimenea tiene elementos calefactores que pueden generar chispas y arcos eléctricos. No lo use en lugares donde se almacene gasolina, pintura u otros líquidos inflamables.
- Use la chimenea tal y como se describe en este manual. Cualquier otro uso no recomendado por el fabricante puede provocar incendios, descargas eléctricas o lesiones personales.
- PELIGRO: pueden generarse temperaturas ALTAS en condiciones de funcionamiento anormales. No cubra, total o parcialmente, el dispositivo de calefacción.
- Las lámparas se pueden reemplazar solo tras desconectar la chimenea de la fuente de alimentación.
- Este dispositivo no está diseñado para ser utilizado por personas (incluidos niños) con un rendimiento físico, mental o sensorial reducido o que carecen de los conocimientos o la experiencia adecuados, a menos que estén bajo la supervisión de una persona responsable de su seguridad o hayan sido instruidos por ellos en el área de uso del dispositivo. Asegúrese de que los niños no jueguen con el dispositivo.
- ¡ATENCIÓN! Para evitar el riesgo de reinicio involuntario de los interruptores de sobrecarga térmica, la chimenea no debe conectarse a un dispositivo de conmutación externo, como un programador o un circuito con un sistema de encendido y apagado cíclico.
- **CUANDO INSTALE SU HOGAR ELÉCTRICO EN UNA CHIMENEA TRADICIONAL DE LADRILLO, ASEGÚRESE SIEMPRE DE QUE LA CHIMENEA HA SIDO BLOQUEADA, EL NO HACERLO PUEDE PROVOCAR EL FALLO DEL AEROTERMO DEBIDO A UN TIRO EXCESIVO.**

Preparación







Este producto está equipado con un **panel de vidrio!** Siempre cuando maneje el **vidrio**, debe mantener una **precaución especial**. El incumplimiento de estas instrucciones puede provocar lesiones personales o daños a la propiedad.

Retire todos los componentes y piezas de ensamblaje del cartón y colóquelos en una superficie limpia, suave y seca. Las partes y etapas de la instalación se han dividido para su montaje en la pared o construcción. Compruebe la lista de piezas para asegurarse de que no falta nada. Los materiales de embalaje deben desecharse adecuadamente. Siempre que sea posible, los residuos deben ser transferidos para su reprocesamiento.

Las siguientes herramientas serán necesarias (no suministradas): Destornillador de estrella, detector de cables y perfiles, nivel de burbuja, cinta métrica, taladro eléctrico, taladro para madera de 6mm y martillo.

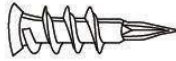
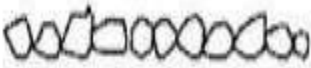
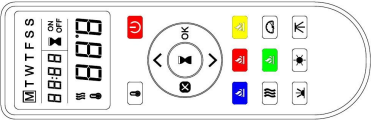
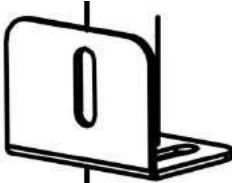
Elementos y componentes para el montaje

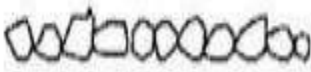
 <p>A – Chimenea</p>	 <p>B – Tornillos para madera</p>	 <p>C – Anclajes</p>
 <p>E - Cristales</p>	 <p>F – Mando a distancia</p>	 <p>G – Soporte en forma de letra “L”</p>
 <p>D - Conjunto de troncos</p>	 <p>Guijarros decorativos</p>	

Especificaciones y dimensiones

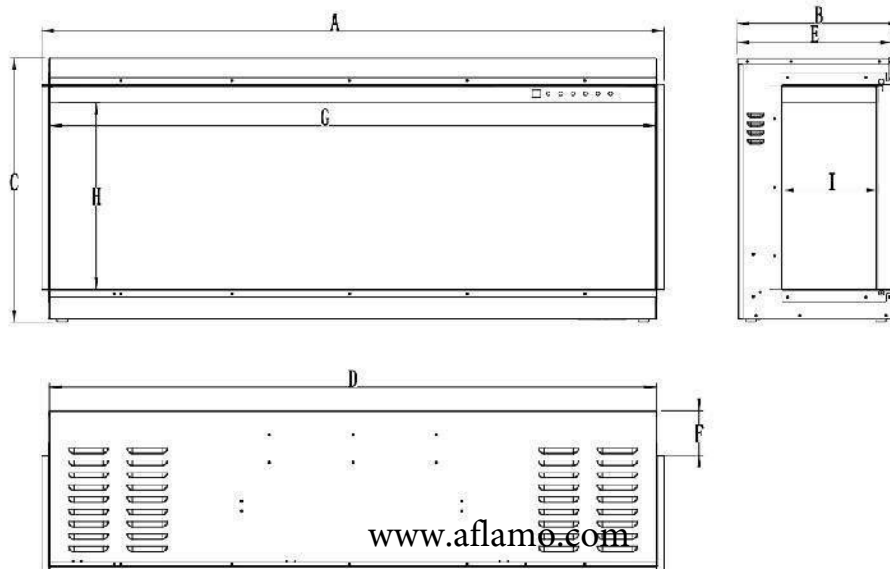

MEDIDAS DEL PRODUCTO

Model Number	A	B	C	D	E	F	G	H	I
AV-INS50SUP	50" 127cm	13" 33.2cm	21.2" 54cm	48.8" 124cm	12.5" 31.7cm	3.5" 9cm	48.6" 123.5cm	15" 38.1cm	7.7" 19.5cm
AV-INS60SUP	60" 152.4cm	13" 33.2cm	21.2" 54cm	58.8" 149.4cm	12.5" 31.7cm	3.5" 9cm	58.6" 148.9cm	15" 38.1cm	7.7" 19.5cm
AV-INS33SUP	32.87" 83.5cm	12.5" 31.7cm	22" 56.1cm	31.75" 80.6cm	11.87" 30.2cm	3.5" 8.9cm	31.5" 80cm	16.13" 41cm	7" 18cm
AV-INS40SUP	40.75" 103.5cm	12.5" 31.7cm	22" 56.1cm	39.5" 100.5cm	11.87" 30.2cm	3.5" 8.9cm	39.38" 100cm	16.13" 41cm	7" 18cm

Montaje e instalación

El dispositivo está diseñado para ser montado sobre una pared, empotrado y / o en una carcasa. Elija un lugar adecuado que no sea susceptible a la humedad y que esté lejos de las cortinas, muebles y lugares con mucho tránsito.

¡ATENCIÓN! Todos los códigos eléctricos nacionales y locales deben ser observados. A la chimenea eléctrica se ha añadido un cable de alimentación. Para obtener instrucciones sobre cómo conectar la conexión fija, consulte la sección sobre el montaje de la conexión fija.

DISTANCIA MÍNIMA A MANTENER PARA MATERIALES INFLAMABLES

Las mediciones se deben realizar desde el panel frontal de vidrio.

Lado inferior	0"	Lado superior	8" (300mm) desde la carcasa
Laterales	0"	Lado superior	8" (300mm) desde el techo
Lado trasero	0"		

DISTANCIA MÍNIMA DE LA CARCASA

¡ATENCIÓN!

AL UTILIZAR PINTURA O BARNIZ PARA TERMINAR LA CARCASA, ESTAS DEBEN SER RESISTENTES AL CALOR PARA PREVENIR QUE SE DESTIÑEN.

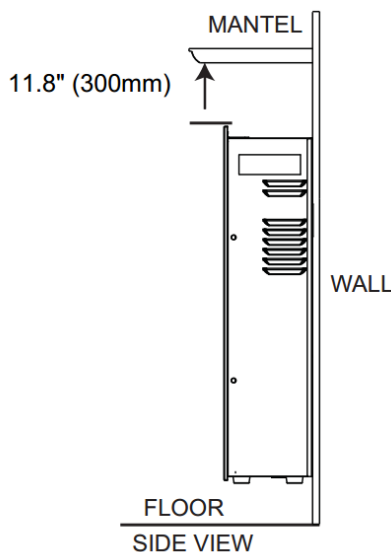

Instalación para visión de 3 lados

NOTA: Instale la chimenea de manera que, en caso de falla, pueda retirarse de la pared para fines de mantenimiento.

1. La chimenea se fija con barras de refuerzo y paneles a los lados izquierdo y derecho.

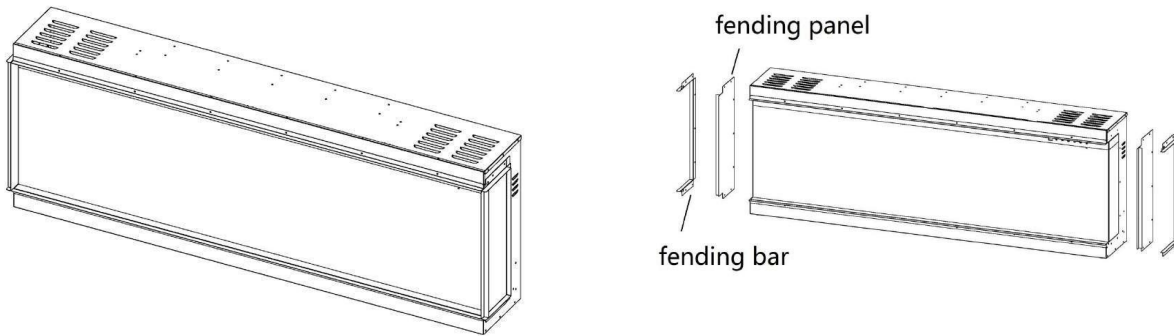

2. Retire las barras y los paneles si desea ver el fuego desde tres lados.

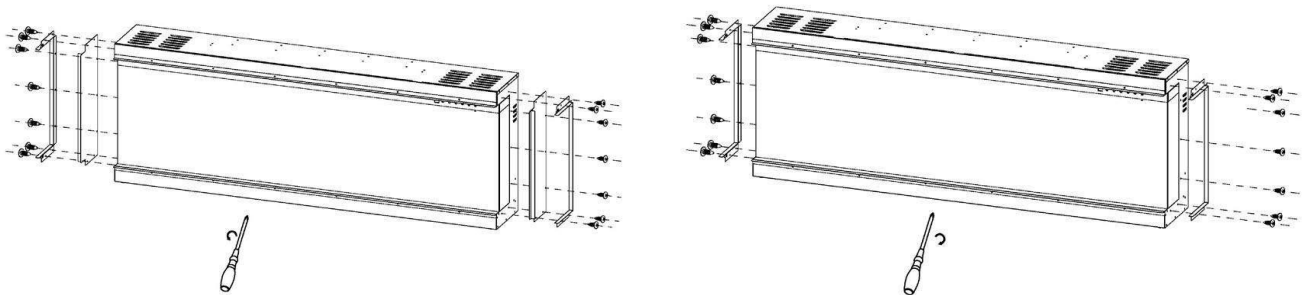

3. Vuelva a fijar las barras después de retirar los paneles.

4. Retire los tornillos de la chimenea como se muestra en la imagen de abajo.

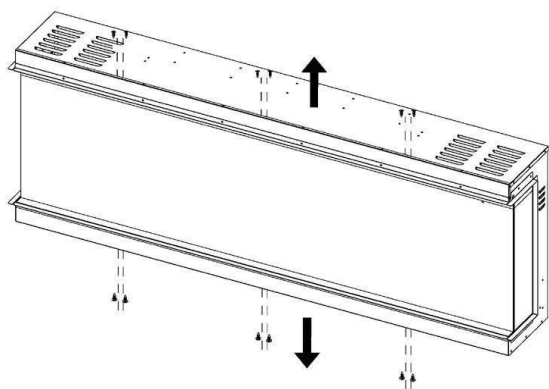

5. Fije los soportes con los tornillos del paso anterior.

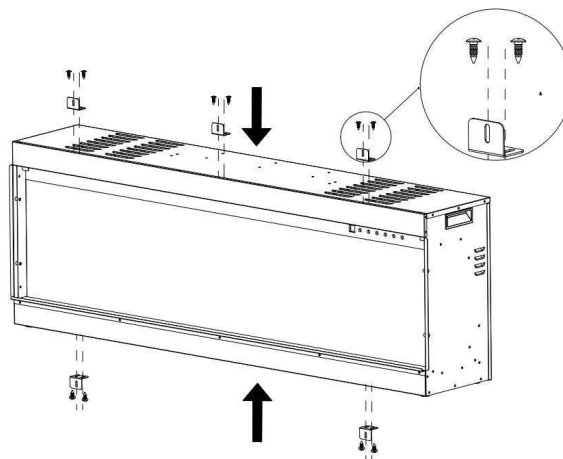

6. Haga una abertura para la chimenea según las medidas requeridas.

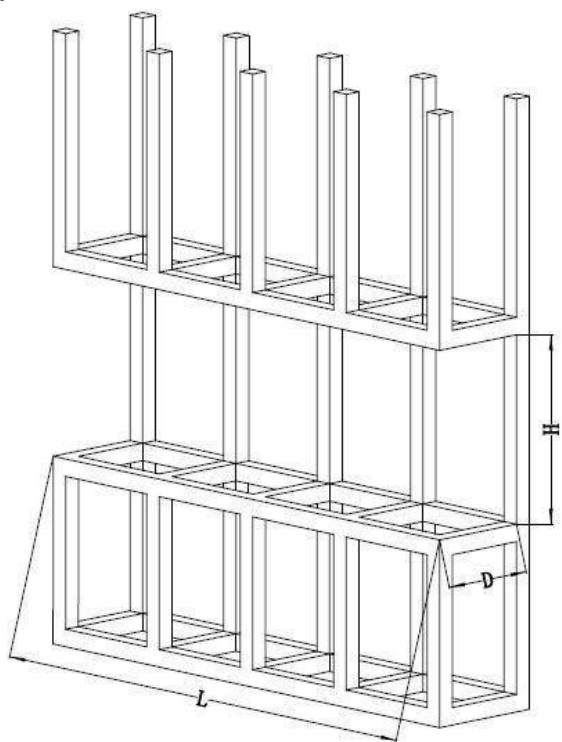

7. Inserte la chimenea en la abertura de la pared. Atornille los tornillos de montaje en los soportes y en los montantes de la pared. Conecte y verifique si la chimenea funciona correctamente. Si es así, pase al siguiente paso.

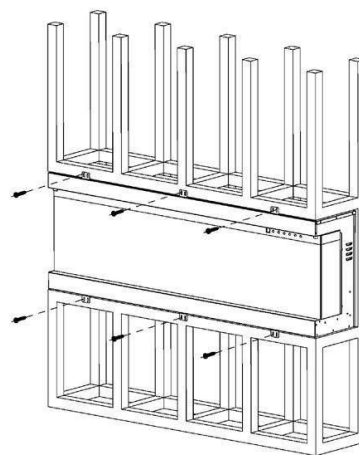

Model Number	L	H	D
AV-INS50SUP	48.8" 124cm	21.5" 54.5cm	13.4" 34cm
AV-INS60SUP	58.8" 149.4cm	21.5" 54.5cm	13.4" 34cm
AV-INS33SUP	32.88" 83.5cm	22" 56.1cm	12.5" 31.7cm
AV-INS40SUP	40.75" 103.5cm	22" 56.1cm	12.5" 31.7cm

8. Cubra el panel de vidrio con una bolsa de plástico protectora e instale contrachapado o paneles de yeso.

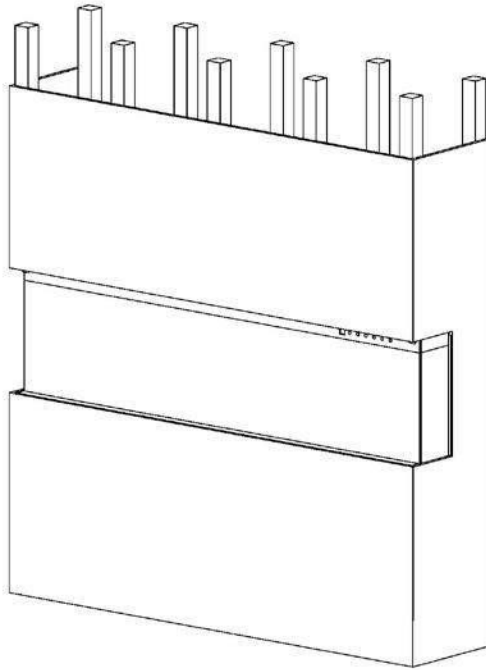

9. Decore el contrachapado o paneles de yeso con azulejos esmaltados, papel pintado, etc.

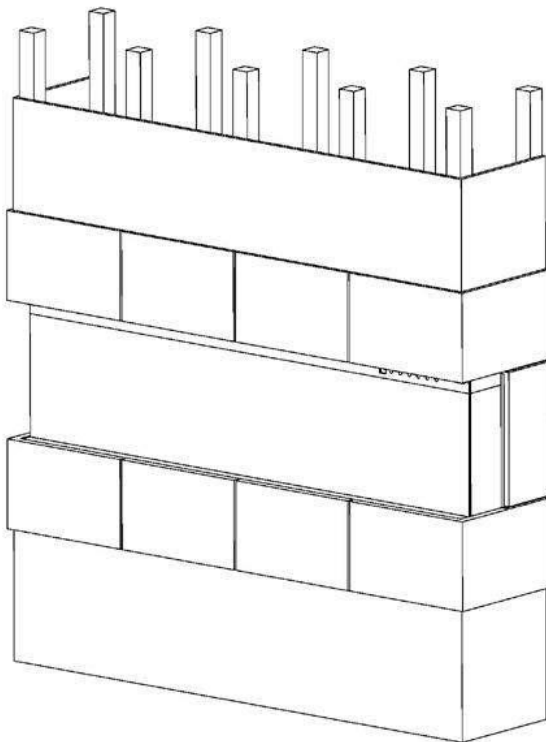

Instalación para visualización frontal y lateral derecha/izquierda

NOTA: Instale la chimenea de manera que, en caso de fallo, pueda retirarse de la pared para realizar tareas de servicio.

1. Para ver la chimenea desde el frente y el lateral derecho/izquierdo, debe quitar el panel protector del lado derecho/izquierdo y colocar el lado izquierdo/derecho cerca de una pared.

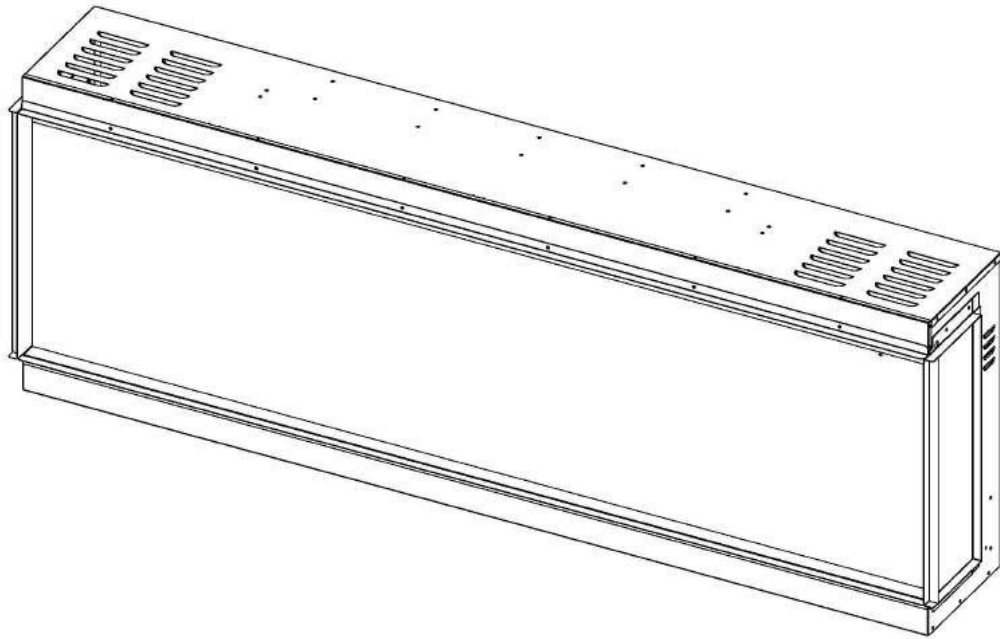

2. Retire los 7 tornillos del lado derecho/izquierdo. Retire la barra y el panel protector.

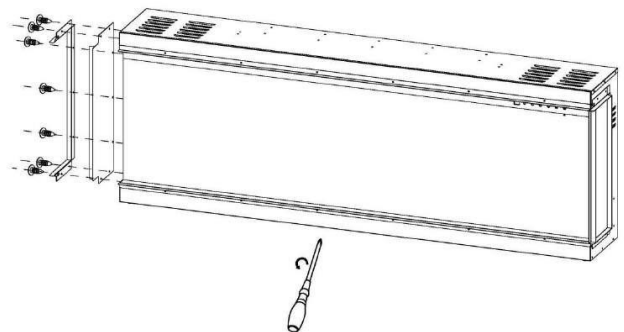
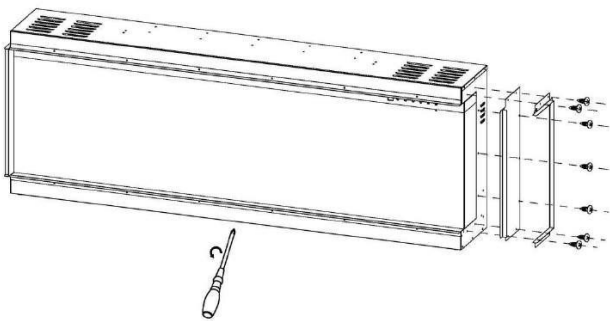

3. Vuelva a fijar la barra protectora después de retirar el panel.

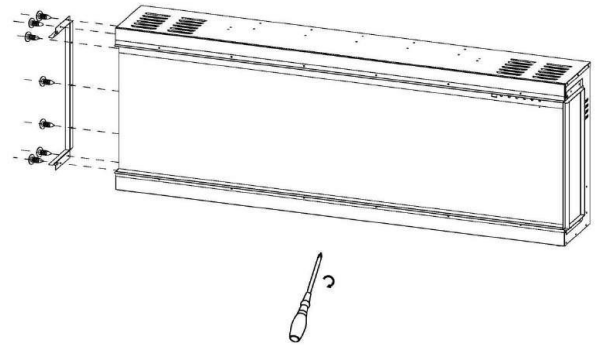
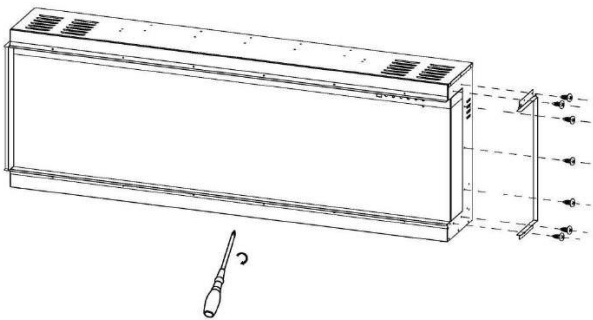

4. Retire los tornillos de la chimenea como se muestra en la imagen a continuación.

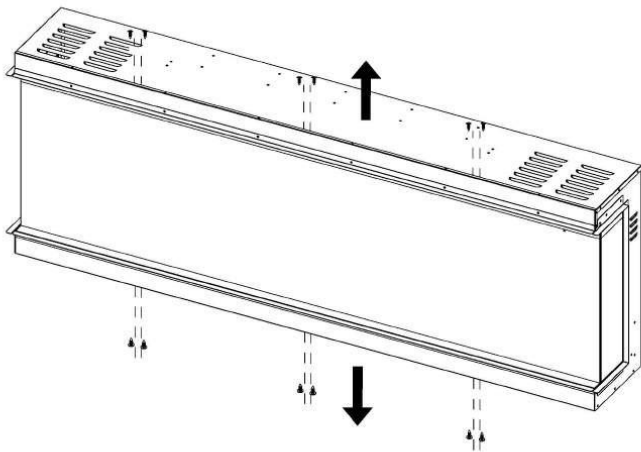

5. Fije los soportes con los tornillos del paso anterior.

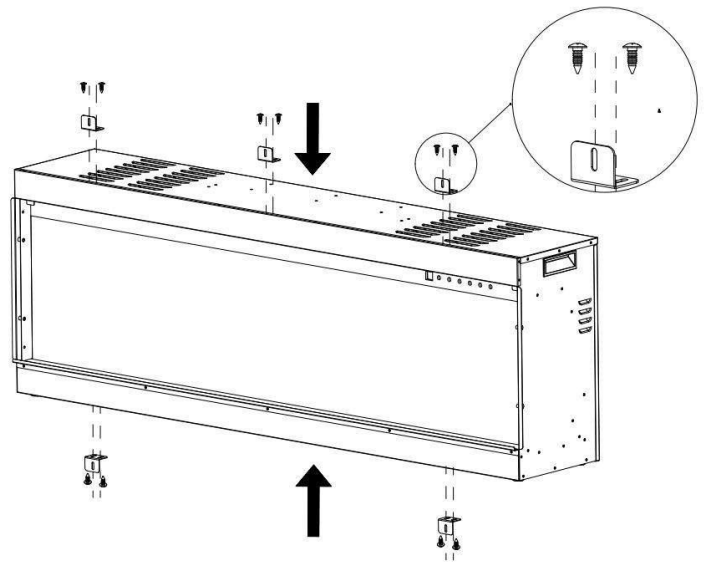

6. Haga una abertura para la chimenea según las medidas requeridas.

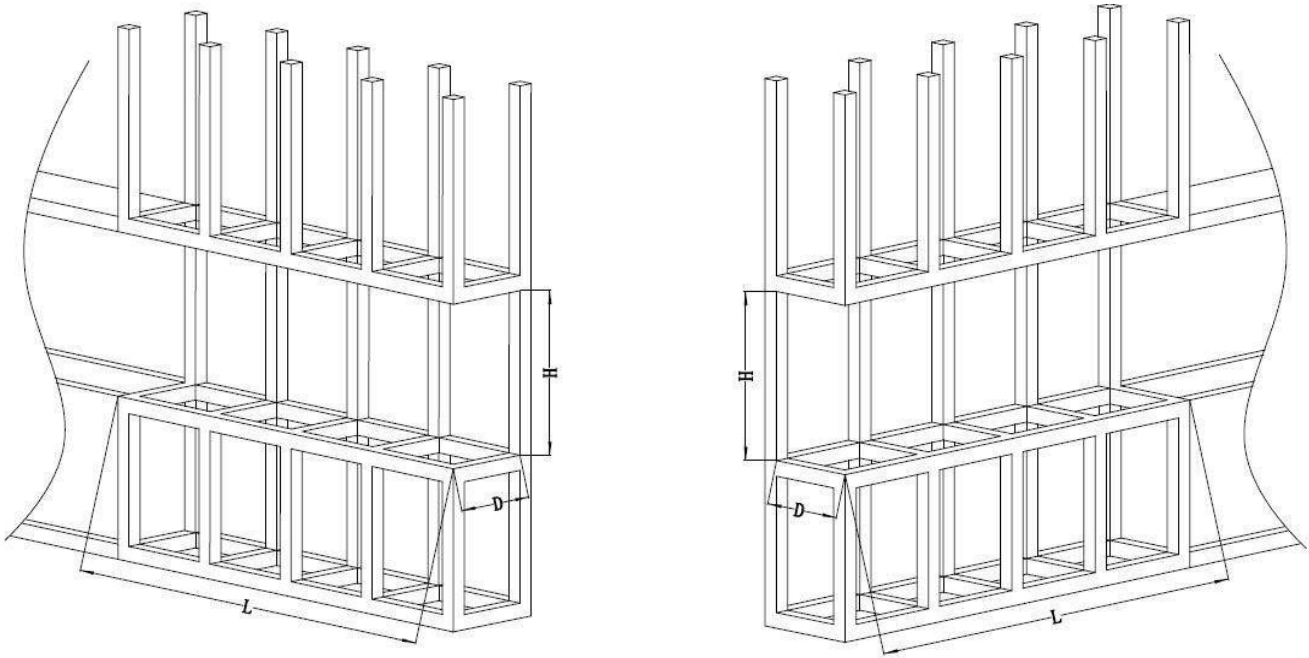

Model Number	L	H	D
AV-INS50SUP	48.8" 124cm	21.5" 54.5cm	13.4" 34cm
AV-INS60SUP	58.8" 149.4cm	21.5" 54.5cm	13.4" 34cm
AV-INS33SUP	32.88" 83.5cm	22" 56.1cm	12.5" 31.7cm
AV-INS40SUP	40.75" 103.5cm	22" 56.1cm	12.5" 31.7cm

7. Inserte la chimenea en la abertura de la pared. Atornille los tornillos de montaje en los soportes y los montantes de la pared. Conéctela y compruebe si la chimenea funciona correctamente. Si es así, pase al siguiente paso.

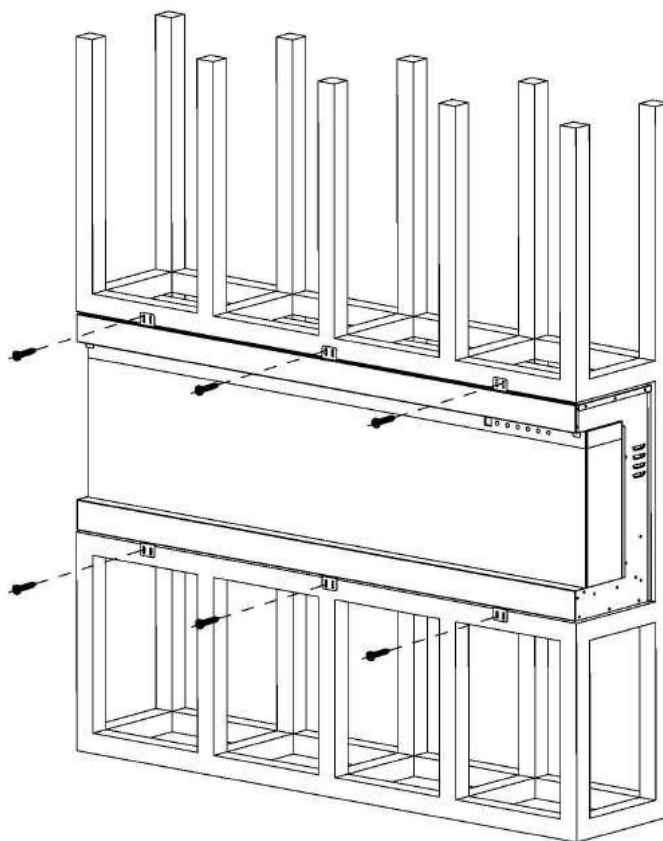

8. Cubra el panel de vidrio con una bolsa de plástico protectora e instale madera contrachapada o paneles de yeso.

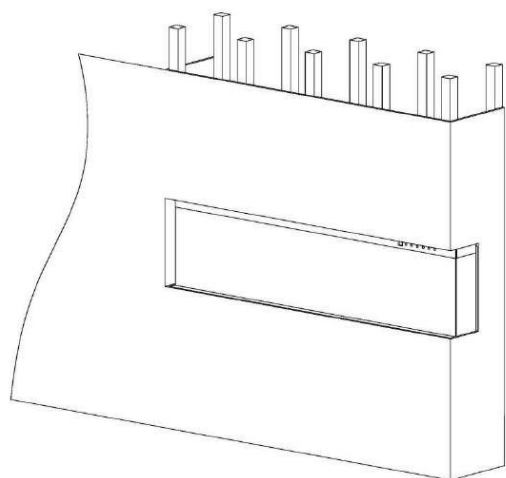

9. Decore la madera contrachapada o el panel de yeso con azulejos esmaltados, papel pintado, etc.

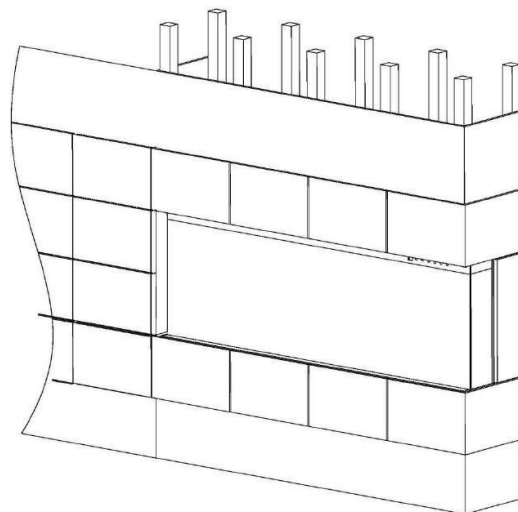

Instalación de cristales decorativos y leños

1. Use un destornillador para quitar los 4 tornillos (como se muestra en el diagrama).

2. Pida a dos personas que retiren el panel de vidrio y lo trasladen a un lugar limpio y suave para evitar arañazos.

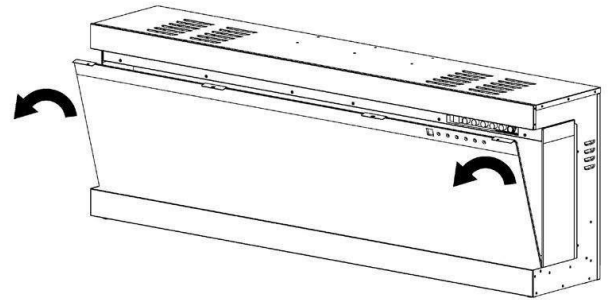
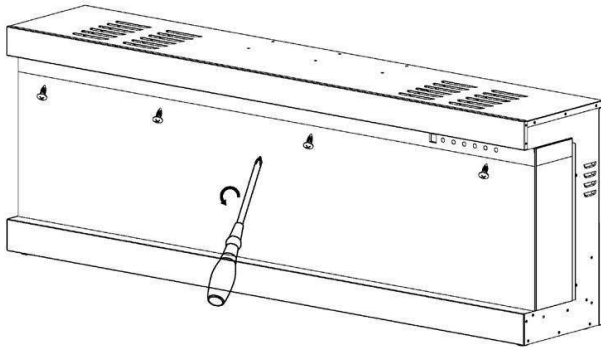

3. Coloque los cristales/guijarros decorativos en la bandeja. Aplique una capa uniforme de un lado a otro. Figura 1.



Figura 1.



Figura 2.

4. Coloque los troncos de madera sobre la superficie de todos los cristales y coloque los 4 cristales grandes entre las grietas de cada conjunto de troncos. Figura 2.

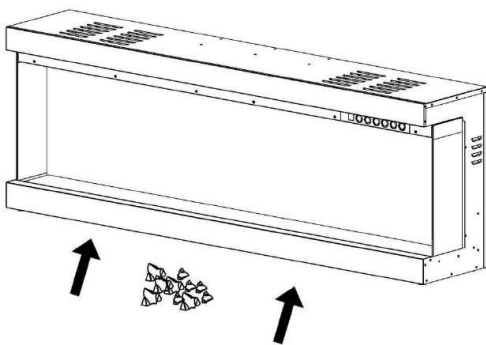
5. Después de colocar todos los elementos decorativos, vuelva a insertar el panel de vidrio y apriete los tornillos.

Funcionamiento



Antes de conectar o comenzar a utilizar el dispositivo, lea concienzudamente en su totalidad el manual completo del usuario, incluida **toda la información de seguridad**. El incumplimiento de estas instrucciones puede provocar incendios, **descargas eléctricas o lesiones graves**.

Conexión a la fuente de alimentación

Conecte el cable de alimentación a la toma de CA 220-240 V (consulte las **INSTRUCCIONES IMPORTANTES DE SEGURIDAD** en **páginas 2 y 3**). Asegúrese de que la enchufe de toma de corriente esté en buenas condiciones y que el enchufe macho no esté suelto. **NUNCA** no exceda la corriente de circuito permitida. **NO** conecte otros dispositivos al mismo circuito.

Modo de empleo

Esta chimenea se puede operar por medio del PANEL TÁCTIL ubicado en la parte frontal de la chimenea o mediante el CONTROL REMOTO, alimentado por baterías.

Antes de operar, lea las **INSTRUCCIONES IMPORTANTES DE SEGURIDAD** en las **páginas 2 y 3** y sígalas.







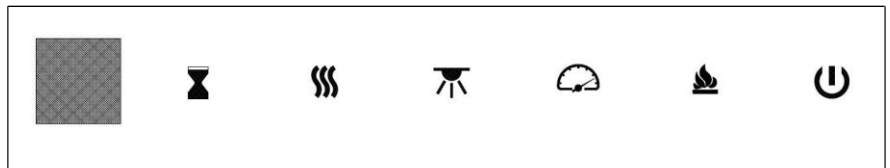

Panel de control

Panel de control







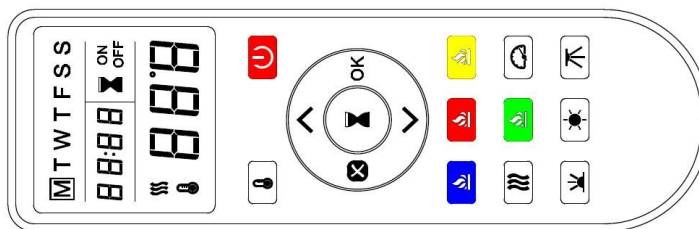

Funcionamiento con panel de control

BOTÓN	FUNCIÓN	OPERACIÓN Y SEÑALIZACIÓN
 POWER	ON Activa las funciones del panel de control y del mando a distancia. Se atribuye el efecto de llama. OFF Desactiva las funciones del panel de control y del mando a distancia. Apaga el efecto de llama.	<ol style="list-style-type: none"> Presione una vez: El indicador se enciende. Encendiendo la fuente de alimentación. Todas las funciones activas. Presione de nuevo: Efecto de llama apagado. El dispositivo está en modo de espera. Todas las funciones desactivadas.
 FLAME	Botón de COLOR: Cambio de color para el efecto de llama. ¡ATENCIÓN! El efecto de color permanece activo hasta que se presiona el botón de encendido. El efecto de color debe de estar encendido para activar el calentador.	<ol style="list-style-type: none"> Presione una vez: Cambio del color de la llama. Presione nuevamente hasta obtener el ajuste deseado.
 SPEED	Velocidad del efecto: Cambio de velocidad del efecto de llama. Existen 3 niveles de velocidad.	<ol style="list-style-type: none"> Pulse una vez. Se enciende el testigo. La velocidad cambia Pulse de nuevo hasta alcanzar el ajuste deseado.
 DOWN LIGHT	Botón de luz descendente LED: Hace que cambie el color de la luz de fondo. NOTA: El efecto de color de la luz inferior permanece encendido hasta que se apaga el botón de encendido.	<ol style="list-style-type: none"> Pulse una vez. El color de la luz LED hacia abajo cambia. Pulse de nuevo hasta alcanzar el ajuste deseado.
 HEATER	Botón HEATER: Enciende y apaga el calefactor. NOTA: Para evitar el sobrecalentamiento, el ventilador del calefactor soplará aire frío durante 8-10 segundos después de que el calefactor se apague.	Pulse el botón del calefactor para ajustar el modo de calefacción de la chimenea: H-0: Calefactor y ventilador apagados H-1: Calentador bajo encendido H-2: Calentador alto encendido
 TIMER	Botón del temporizador: Ajuste la configuración del temporizador para apagar la chimenea a una hora determinada. Rango de ajuste de 0,5 a 8 horas.	<ol style="list-style-type: none"> Presione una vez: El indicador se encenderá. Programador ajustado a 0,5 horas. Presione nuevamente hasta que el ajuste deseado sea. El indicador muestra el ajuste.





Funcionamiento del mando a distancia



BOTÓN	FUNCIÓN	OPERACIÓN Y SEÑALIZACIÓN
 POWER	ON Activa las funciones del panel de control y del mando a distancia. Se atribuye el efecto de llama. OFF Desactiva las funciones del panel de control y del mando a distancia. Apaga el efecto de llama.	<ol style="list-style-type: none"> Presione una vez: El indicador se enciende. Encendiendo la fuente de alimentación. Todas las funciones activas. Presione de nuevo: Efecto de llama apagado. El dispositivo está en modo de espera. Todas las funciones desactivadas.
 FLAME	Botón de COLOR: Cambio de color para el efecto de llama. ¡ATENCIÓN! El efecto de color permanece activo hasta que se presiona el botón de encendido. El efecto de color debe de estar encendido para activar el calentador.	<ol style="list-style-type: none"> Presione una vez: Cambio del color de la llama. Presione nuevamente hasta obtener el ajuste deseado.
 SPEED	Velocidad del efecto: Cambio de velocidad del efecto de llama. Existen 3 niveles de velocidad.	<ol style="list-style-type: none"> Pulse una vez. Se enciende el testigo. La velocidad cambia Pulse de nuevo hasta alcanzar el ajuste deseado.
 DOWN LIGHT	Botón de luz descendente LED: Hace que cambie el color de la luz de fondo. NOTA: El efecto de color de la luz inferior permanece encendido hasta que se apaga el botón de encendido.	<ol style="list-style-type: none"> Pulse una vez. El color de la luz LED hacia abajo cambia. Pulse de nuevo hasta alcanzar el ajuste deseado.
 HEATER	Botón HEATER: Enciende y apaga el calefactor. NOTA: Para evitar el sobrecalentamiento, el ventilador del calefactor soplará aire frío durante 8-10 segundos después de que el calefactor se apague.	Pulse el botón del calefactor para ajustar el modo de calefacción de la chimenea: H-0: Calefactor y ventilador apagados H-1: Calentador bajo encendido H-2: Calentador alto encendido

 EMBER	<p>Botón de retroiluminación del tronco: Hace que cambie el color en la parte inferior del efecto. ATENCIÓN: El efecto de color permanece activo hasta que se pulsa el botón de encendido.</p>	<ol style="list-style-type: none"> Pulse una vez. Cambio de color de la retroiluminación Pulse de nuevo hasta alcanzar el ajuste deseado.
 EMBER	<p>Brillo de la retroiluminación: Cambio del brillo de la retroiluminación. ATENCIÓN: El brillo de la retroiluminación permanece activo hasta que se pulsa el botón de encendido.</p>	<ol style="list-style-type: none"> Pulse una vez. Cambio del brillo de la retroiluminación. Pulse de nuevo hasta alcanzar el ajuste deseado.

CONFIGURACIÓN DEL PROGRAMADOR CON EL MANDO A DISTANCIA



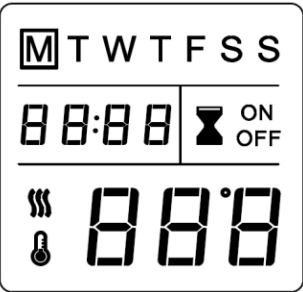

	<p>Temporizador: Muestra el día actual, la hora y la semana. Presione para introducir o confirmar la configuración.</p>	
OK	<p>Ajustes: Para ir al siguiente paso (pulse el botón del temporizador). Pulse para confirmar el programa de la semana.</p>	
	<p>Volver: Presione para borrar la configuración. Para volver al paso anterior (pulse el botón de configuración).</p>	
	<p>Parte superior / inferior (se usa con el botón Configuración).</p>	

Pantalla digital



<p>Días de la semana → Mon, Tues, Wed, Thurs, Fri, Sat, Sun</p>		<p>¡Atención! Las funciones solo se pueden ajustar cuando las letras o números correspondientes están parpadeando. ¡Atención! Ajuste el reloj a la hora actual antes de los ajustes semanales.</p>
<p>Visualización del tiempo →</p>		
<p>Hora actual / Temporizador de 00:00 a 24:00</p>		

 TEMP	<p>Botón de TEMPERATURA: Enciende y apaga el calentador. ¡ATENCIÓN! Mantenga presionado el botón durante 5 segundos, la escala cambiará de °C a °F. Lo mismo de °F a °C.</p>	<ol style="list-style-type: none"> Presione una vez: El indicador se enciende. La temperatura cambiará a 18°C. Presione nuevamente hasta obtener el ajuste deseado. La pantalla muestra el ajuste de la tabla: 																																																								
<table border="1"> <thead> <tr> <th>NO</th> <th>0</th> <th>1</th> <th>2</th> <th>3</th> <th>4</th> <th>5</th> <th>6</th> <th>7</th> <th>8</th> <th>9</th> <th>10</th> <th>11</th> <th>12</th> </tr> </thead> <tbody> <tr> <td>°C</td> <td>18</td> <td>19</td> <td>20</td> <td>21</td> <td>22</td> <td>23</td> <td>24</td> <td>25</td> <td>26</td> <td>27</td> <td>28</td> <td>29</td> <td>30</td> </tr> <tr> <td>°F</td> <td>64</td> <td>66</td> <td>68</td> <td>70</td> <td>72</td> <td>74</td> <td>76</td> <td>78</td> <td>80</td> <td>82</td> <td>84</td> <td>86</td> <td>88</td> </tr> <tr> <td></td> <td>65</td> <td>67</td> <td>69</td> <td>71</td> <td>73</td> <td>75</td> <td>77</td> <td>79</td> <td>81</td> <td>83</td> <td>85</td> <td>87</td> <td></td> </tr> </tbody> </table>			NO	0	1	2	3	4	5	6	7	8	9	10	11	12	°C	18	19	20	21	22	23	24	25	26	27	28	29	30	°F	64	66	68	70	72	74	76	78	80	82	84	86	88		65	67	69	71	73	75	77	79	81	83	85	87	
NO	0	1	2	3	4	5	6	7	8	9	10	11	12																																													
°C	18	19	20	21	22	23	24	25	26	27	28	29	30																																													
°F	64	66	68	70	72	74	76	78	80	82	84	86	88																																													
	65	67	69	71	73	75	77	79	81	83	85	87																																														

1 Ajustar el día y la hora actuales



1. Pulse  una vez. Cuando "MON" (lunes) comience a parpadear, utilice  para seleccionar el día actual. Pulse **OK** para completar el ajuste.
2. Cuando los dígitos de la hora comiencen a parpadear, utilice  para seleccionar la hora actual. Pulse **OK** para completar el ajuste.
3. Cuando los dígitos de los minutos comiencen a parpadear, utilice  para seleccionar el minuto actual. Pulse **OK** para completar el ajuste.

2 Programar la hora de encendido/apagado y la temperatura en un ciclo semanal

1. Pulse  una vez. Cuando "MON" (lunes) comience a parpadear, utilice  para seleccionar el día actual. Pulse **OK** para completar el ajuste.



nota:

El temporizador sólo puede ajustarse en intervalos de 30 minutos (es decir, 00:00 - 00:30; 00:30 - 01:00, etc.).

2. Cuando "--:--" comience a parpadear, utilice  para seleccionar la hora y los minutos deseados para encender el calefactor. Pulse **OK** para completar el ajuste. Pulse  en cualquier momento para borrar los dígitos y apagar el temporizador "ON".
3. Cuando "18" comience a parpadear, utilice  para seleccionar la temperatura deseada y encender la calefacción para el lunes.

nota:

Si la temperatura se ha ajustado previamente, se mostrarán esos dígitos en lugar de "18".

4. Cuando "--:--" comience a parpadear, utilice  para seleccionar la hora y los minutos deseados para apagar la estufa. Pulse **OK** para completar el ajuste. Pulse  en cualquier momento para borrar los dígitos y apagar el temporizador "OFF".
5. Repita los pasos del 1 al 4 para ajustar la hora y la temperatura de encendido/apagado del martes, miércoles, jueves, viernes, sábado y domingo.
6. Pulse **OK** para completar la programación, asegurándose de orientar el mando a distancia hacia el receptor, situado en el centro del aparato. El aparato emitirá un "bip" para confirmar que la programación se ha realizado correctamente.

¡ATENCIÓN!

Durante la primera puesta en marcha del calentador, puede aparecer un olor ligero. Este es un fenómeno normal y no debe repetirse a menos que el calentador no se use durante mucho tiempo.

¡ATENCIÓN!

Para mejorar el rendimiento, **dirija** al frente de la chimenea. **NO presione los botones demasiado rápido**. Espere un momento hasta que el dispositivo responda a cada comando.

Advertencia sobre ventanas abiertas

Si la temperatura de la habitación desciende a 10 grados en 3 minutos, el dispositivo asumirá que hay una ventana abierta cerca. Para ahorrar energía, la chimenea cambiará automáticamente del modo Alto al Bajo o si el calentador ya está en el modo Bajo, se apagará completamente.

Después de cambiar del modo Alto a Bajo, el dispositivo emitirá tres pitidos y la pantalla digital parpadeará "88" tres veces antes de mostrar el estado de calentamiento existente.

Después de cambiar del modo bajo a "OFF", el dispositivo emitirá tres pitidos y la pantalla digital parpadeará constantemente "88".

Para restablecer la función de calefacción, consulte el capítulo "Manejo del mando a distancia".

Control de limitación de temperatura.

El calentador está equipado con control de limitación de temperatura. En caso de temperaturas peligrosamente altas, el calentador se apagará. Para restaurar su funcionamiento:

1. Desenchufe el cable de alimentación de la toma de corriente.
2. Gire el interruptor de ENCENDIDO / APAGADO en el PANEL DE CONTROL en posición OFF. **Espere 5 minutos.**
3. Compruebe que las rejillas de ventilación de la chimenea no estén cubiertas u obstruidas con polvo. En el caso de obstrucción, use una aspiradora para limpiarlo.
4. Con el interruptor en la posición OFF, vuelva a conectar el cable de alimentación a la toma de corriente de la pared.
5. Si el problema persiste, haga verificar la conexión y el cableado por un especialista.

Información sobre las pilas del mando a distancia

En este control remoto hay dos pilas **AAA** (no incluidas).



NUNCA tire las pilas al **fuego**. El incumplimiento de este requisito **puede provocar una explosión**. Las baterías usadas se deben tirar en contenedores especialmente marcados o entregarse en el Punto de recogida selectiva de residuos municipales.

Limpieza y mantenimiento

Limpieza



Antes de limpiar, mantener o mover la chimenea, debe **apagar SIEMPRE** el calefactor y **desconectar el cable de alimentación de la toma**. El incumplimiento de estas instrucciones puede provocar incendios, **descargas eléctricas o lesiones graves**.



NUNCA sumerja el aparato en agua ni lo rocíe con agua. De lo contrario, se pueden producir **descargas eléctricas, incendios o lesiones**.

Elementos de metal:

- Pulir con un paño seco, ligeramente humedecido en un producto de limpieza a base de aceites cítricos.
- **NO** use productos de limpieza para pulir latón o productos de limpieza domésticos, ya que estos productos dañarán el acabado metálico.

Elementos de vidrio:

- Use un limpiador de vidrios de alta calidad, rociando sobre un paño o toalla. Seque bien con una toalla de papel o un paño que no suelte pelusa.
- **NUNCA** use limpiadores abrasivos, aerosoles u otros productos que puedan arañar la superficie.

Rejillas de ventilación:

- Elimine el polvo y la suciedad de las superficies del calentador y la rejilla con una aspiradora o un paño para polvo.

Componentes de plástico:

- Limpie suavemente con un paño ligeramente humedecido con una solución suave de detergente para platos y agua tibia.
- **NUNCA** use limpiadores abrasivos, aerosoles u otros productos que puedan arañar la superficie.

Mantenimiento



¡Riesgo de descarga eléctrica! ¡NO ABRIR ningún panel! ¡El dispositivo no contiene partes para auto-reparación!



Antes de limpiar, mantener o mover la chimenea, debe **apagar SIEMPRE** el calefactor y **desconectar el cable de alimentación de la toma**. El incumplimiento de estas instrucciones puede provocar incendios, **descargas eléctricas o lesiones graves**.

Componentes eléctricos y móviles:

- Los motores de los ventiladores han sido pre-lubricados y no requieren lubricación posterior.
- Los componentes eléctricos están integrados en el dispositivo y no pueden ser reparados individualmente.

Almacenamiento:

Guarde el dispositivo no utilizado en un lugar limpio y seco.



¡ADVERTENCIA! Los componentes eléctricos internos **NO ESTÁN DISEÑADOS** para la reparación propia del usuario.

Solución de problemas



ADVERTENCIA

DESCONECTE COMPLETAMENTE EL APARATO Y DÉJELO ENFRIAR ANTES DE REALIZAR CUALQUIER SERVICIO. SÓLO UN TÉCNICO CUALIFICADO DEBE REPARAR ESTE APARATO

Problema	Posible causa	Solución
La chimenea se apaga y no se enciende.	La chimenea se ha sobrecalentado y el dispositivo de seguridad ha provocado se ha abierto el interruptor térmico de desconexión o el disyuntor de la vivienda.	Restablezca el interruptor apagando el interruptor principal y esperando 10 minutos para volver a encenderlo o restablezca el disyuntor.
La llama no se mueve.	Cableado suelto.	Inspeccione el cableado en busca de conexiones sueltas.
	Motor de llama defectuoso.	Llame a un técnico cualificado para que sustituya el motor de llama.
	Varilla de llama fuera de lugar	. "Flame Rod" fuera de lugar debido a un tránsito/manipulación bruscos del producto. Este problema se puede corregir con tan solo quitar el cristal, poner la chimenea boca abajo, quitar los tornillos que sujetan la placa inferior del marco y colocar la varilla de la llama en su sitio. la varilla de la llama en su sitio
La llama no es visible.	El cableado está suelto.	Desconéctelo de la fuente de alimentación e inspeccione el cableado en busca de conexiones sueltas y repárelo o sustitúyalo si es necesario.
		Pulsar el botón de llama a alta
Conjunto de troncos y/o no brilla.	El cableado está suelto.	Desconéctelo de la fuente de alimentación e inspeccione el cableado en busca de conexiones sueltas y repárelo o sustitúyalo si es necesario.
	Ember está en modo apagado	Pulsar el botón de la brasa es

		alta
El mando a distancia no funciona.	Baterías bajas	Cambie las pilas del a distancia.
	No apuntar correctamente el mando	Apunte el mando al sensor situado directamente detrás de la pantalla de cristal en el centro de la unidad, justo encima de los troncos.
	Mando a distancia y/o sensor defectuosos.	Sustituya el mando a distancia y/o el sensor.
La chimenea no se enciende cuando el interruptor está en la posición ON.	La chimenea no está enchufada a una toma de corriente.	Comprueba el enchufe.
	Fallo de control.	Llame a un técnico cualificado.
	El disyuntor se ha disparado.	Reinicia el disyuntor.
El calefactor no proporciona calor cuando está encendido.	Se ha disparado el interruptor térmico.	Apague la unidad y desenchúfela durante 10 minutos. Vuelva a enchufarlo y enciéndalo. Si no se puede acceder al enchufe, siga las instrucciones para disyuntores disparados.
	El cableado está suelto.	Desconéctelo de la fuente de alimentación e inspeccione el cableado en busca de conexiones sueltas y repárelo o sustitúyalo si es necesario.
	El calentador está defectuoso.	Sustituir calefactor
El panel táctil y el mando a distancia no funcionan	El cristal delantero se ha desplazado o no está bien fijado.	Desenchufe el , si el aparato está empotrado en la pared, apague el disyuntor de la casa. Después de 15 , enchufe o encienda el aparato para reiniciarlo.

PRECAUCIÓN: Para retirar el cristal, observará dos tornillos en la parte delantera de ambos lados (derecho e izquierdo) de la chimenea. Una vez retirados los tornillos, deslice el cristal hacia arriba y sepárelo de la chimenea. Una vez retirada la placa del marco inferior, observará un motor de llama en el lado derecho, donde la varilla debería estar colocada con los tapones de goma.

Por favor, recuerde siempre tener la unidad desconectada antes de cualquier trabajo, siempre coloque el vidrio, así como la unidad en una toalla u otro material para no dañar las piezas / marco. Todo este proceso no debería durar más de 20-30 minutos.